

Monteringsvejledning til AKO muffeslangeventiler

Serie VM+VMF DN 10 til 50 mm

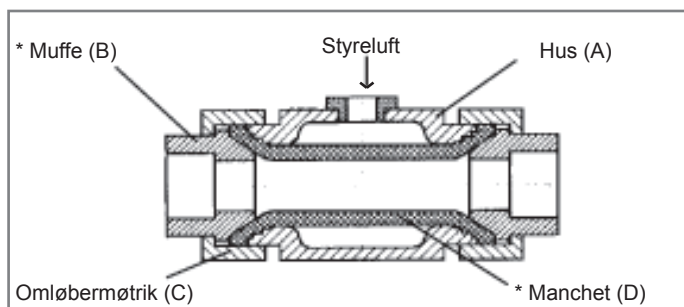

Afmontering af den gamle manchet

Indspænd hele ventilen i et skruestik, og fjern de to omløbermøtrikker (C).

Fjern/løsn den gamle manchet (D) fra huset ved hjælp af en rørtang.

Rengør alle ventildelen, og foretag kontrol med henblik på beskadigelser, ældning og porøsitet.

Montering af den nye manchet

Figur 1: Skub manchetten (D) ind i huset (A), og centrér den, indtil den stikker lige meget frem ved begge ender. Anvend i tilfælde af træghed eventuelt AKO-montagepasta (MP200) mellem manchetten og huset.

Vigtigt: Ved ventilhuse af aluminium hhv. ædelstål skal gevindene smøres med glidepasta (GLP805).

Figur 2: Smør manchetten (D) indvendigt ved enderne og konusserne på mufferne (B) i området ved klemningen med AKO-montagepasta (MP200).

Vigtigt: Benyt hverken fedtstof eller olie.

Figur 3+4: Opstil enheden bestående af huset (A) og manchetten (D) lodret, og hold den fast med den ene hånd. Tryk med den anden hånd konussen på muffen (B) ind i manchetten (D). Hold muffen (B) trykket nede med tommelfingeren, og drej omløbermøtrikken (C) på husets gevind.

Figur 5: Drej ventilenheden 180°, og monter den som beskrevet på figur 3+4, monter den anden muffe (B) med omløbermøtrikken (C).

Figur 6+7: Fastspænd ventilenheden med mufferne (C) i vandret stilling i et skruestik (stramt). Stram begge omløberberringe ved håndkraft.

Vigtigt: Anvend ikke værktøj til at stramme omløberberringene.

Funktionstest: Når slangeventilen skal lukkes for første gang, tilføres 4 bar styrelufttryk for at få slangen til at lukke fuldstændigt, så der fremkommer en læbeform i slangen.

*Sliddele: Manchet (D) og muffe (B)

Montagehjælpemiddel: AKO montagepasta MP200.



Figur 1



Figur 2



Figur 3



Figur 4



Figur 5



Figur 6



Figur 7

Ret til tekniske ændringer forbeholdes

AKO Armaturen & Separations GmbH

D-65468 Trebur-Astheim • Adam-Opel-Str. 5 • Telefon: +49 (0) 61 47-9159-0 • Fax: +49 (0) 61 47-9159-59

E-mail: ako@ako-armaturen.de • Internet: www.slangeventiler.dk